



EVOCAM

Сделайте свою работу
более эффективной

Цифровой микроскоп высокого разрешения

- ✓ Высокое разрешение 1080p/60fp
- ✓ Запись изображений и документирование
- ✓ Автономный, беспроводной или с подключением к ПК
- ✓ Высокое качество означает точность и стабильность результата
- ✓ Система просмотра под углом с поворотом на 360°

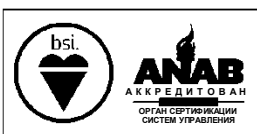

FM 584026

Компания Vision Engineering Inc.
была сертифицирована по системе
контроля качества ISO 9001:2008.

visioneng.us/evocam2

Получение изображения и документирование происходит проще, быстрее и надежнее — везде, где требуются четкие изображения для контроля, анализа дефектов и многого другого.



Сделайте свою работу более эффективной

Цифровой микроскоп высокого разрешения EVO Cam II

Цифровой микроскоп высокого разрешения EVO Cam II обеспечивает отличное качество изображения и помогает выявить скрытые детали. Оптическое увеличение до 300x и полная автофокусировка обеспечивают ультра-четкие изображения в любое время.

EVO Cam II обеспечивает возможность эффективно измерить сложные детали с помощью технологии overlay или сделать последовательные измерения в отдельных точках.

Получение изображений с высоким разрешением происходит при нажатии кнопки и отправляется непосредственно на карту памяти USB через беспроводную связь или непосредственно на ПК.

Можно сохранить настройки камеры и создать 10 программ, чтобы затем можно было быстро и просто к ним обращаться. Настройки камеры можно экспортировать и импортировать, что позволяет пользователям обмениваться настройками между подразделениями и местами проведения исследований и обеспечивает согласованность контроля. Калибровку также можно сохранить в программах, чтобы потом можно было быстро к ней обратиться.

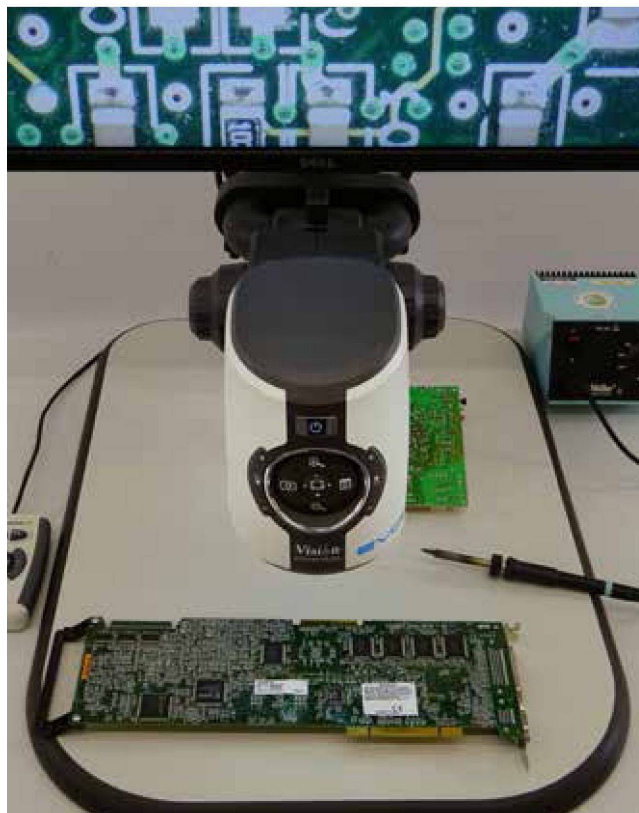

Основные преимущества

- Четкое качество изображения с полным автофокусом
- Диапазон оптического увеличения: 1,7x — 300x
- Максимальное увеличение с помощью цифрового зума 3600x
- Скорость передачи сигнала 60 кадров в секунду обеспечивает четкое изображение без размытости из-за движения объекта
- Всесторонний контроль объекта на 360° без необходимости манипулировать им под увеличением
- Большое поле обзора и большие рабочие расстояния
- Не нужно тратить время на настройку: можно создать до 10 программ
- Технология Overlay, которая помогает осуществлять контроль
- Есть Wi-Fi и USB 3.0 для быстрой передачи изображения
- Эффективное определение размеров с виртуальным калибром и масштабируемыми сетками

Простота использования

Простота использования лежит в основе создания микроскопа EVO Cam II. Понятное меню и простое управление минимизирует необходимость обучения и является идеальным решением для команды пользователей в высокоскоростной производственной среде.

Функция обзора позволяет легко найти нужную точку на объекте, который вы просматриваете.

Экранное меню функций для EVO Cam II также доступно на нескольких языках.

В дополнение к удобному управлению всеми основными функциями устройства пульт дистанционного управления делает работу с прибором еще более быстрой и удобной.



Модельный ряд выпускаемых объективов покрывает широкий диапазон потребностей в микроскопии, будь то исследования при большом увеличении или же прецизионная работа, связанная с ремонтом или сборкой, когда крайне важно иметь большое рабочее расстояние.

Объективы для получения высокой точности изображения

Высокое разрешение и контрастность, оптимизированные для увеличения с высокой точностью и с превосходной резкостью изображения.

Широкоугольные объективы

Широкое поле обзора, которое подходит для крупных предметов. Большое рабочее расстояние обеспечивает максимальную гибкость и большой диапазон зума для разных операций. Подходит для крупных предметов.

Объективы	Диапазон увеличения*	Рабочее расстояние	Обзорность при макс. зуме
Объективы для получения высокой точности изображения			
0,45x	2,3x - 68x	6,30" (160 мм)	0,31" x 0,17" (7,8 мм x 4,2 мм)
0,62x	3,1x - 93,7x	4,17" (106 мм)	0,22" x 0,12" (5,5 мм x 3,1 мм)
1,0x	5x - 151,2 x	3,35" (85 мм)	0,14" x 0,08" (3,5 мм x 2 мм)
1,5x	7,6 x - 226,8 x	1,69" (43 мм)	0,09" x 0,05" (2,3 мм x 1,2 мм)
2,0x	10x - 302,4x	1,14" (29 мм)	0,06" x 0,04" (1,5 мм x 1,0 мм)
Широкоугольные объективы			
4 диоптрии	1,71x - 51,41x	9,65" (245 мм)	0,39" x 0,22" (10 мм x 5,5 мм)
5 диоптрий	2,12x - 65,5x	7,76" (197 мм)	0,31" x 0,18" (8 мм x 4,5 мм)

*с монитором 24"

Зум камеры	30x оптическое; 12x цифровое
Разрешение камеры	1080п, 1920x1080, 1/2,8" CMOS
Частота кадров	50 кадр./сек и 60 кадр./сек (переключается)
Выход	выход HDMI и USB 3.0
Тип файла при сохранении	.png

Камера

Автоматическая настройка экспозиции и приоритет диафрагмы позволяют контролировать яркость объекта в случае сложных предметов и позволяют легко управлять глубиной резкости. Можно настроить увеличение, диафрагму и время экспозиции, что позволяет полностью контролировать параметры изображения, когда требуется ручное управление.



Кольцевой светодиодный осветитель

Встроенный 8-точечный светодиодный кольцевой осветитель обеспечивает оптимальное бестеневое освещение для любых задач. Цветовая температура 5500K.

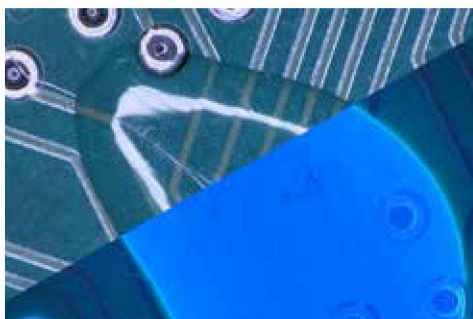

Кольцевой УФ-осветитель

Кольцевой УФ-осветитель — это отличный дополнительный аксессуар микроскопа EVO Cam II. Подходит для применения в различных областях: от электроники, авиационно-космической промышленности до судебной медицины.



Подсветка снизу

Подсветка освещает предмет снизу. Она подходит для контроля полупрозрачных материалов.

Измерение и передача изображения

Измерение

Микроскоп EVO Cam II дает возможность проводить оценочные измерения с отображением на экране, с возможностью технологии Overlay, сетки и курсоров.

В режиме курсора отображаются две подвижные (горизонтальная и вертикальная) линии, позволяющие измерять значения X и Y с выводом результатов на экран. Также позволяют проводить последовательные измерения в отдельных точках по диагонали.

Сетки можно выводить на экран, масштабировать и располагать так, как нужно.

Технология Overlays позволяет легко создавать и импортировать в камеру различные объекты, что позволяет легко сравнивать их с рисунками, образцами или сетками.

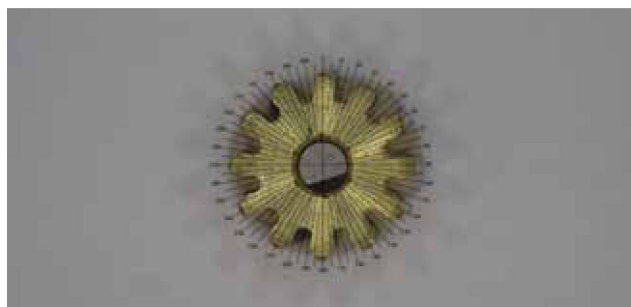
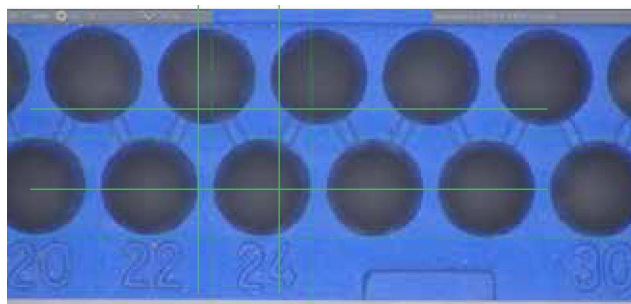

Передача изображения

Изображения можно легко получать и сохранять с микроскопа EVO Cam II непосредственно на флэшку одним нажатием кнопки.

Или же их можно надежно передавать на компьютер с помощью кабеля (HDMI или USB 3.0) или с помощью беспроводной связи через USB-модем.

Использование USB-модема позволяет пользователю быстро просматривать и загружать изображения и видео и идеально подходит, когда требуется доступ для нескольких пользователей.



Пульт дистанционного управления

Пульт дистанционного управления делает работу более комфортной для пользователя и является удобным инструментом, помогающим пользователю быстро получить доступ к функциональным возможностям системы.



Фильтры

Есть целый ряд фильтров для акцентирования деталей внутри объектов, которые не так легко увидеть человеческим глазом.



Плавающий столик

Плавающий столик обеспечивает плавное и точное управление. Он идеально подходит для проверки однородности компонентов или проверки чувствительных образцов (только эрго/настольный штатив)

Система просмотра под углом с поворотом на 360°

Позволяет осуществлять просмотр объекта под фиксированным углом 34° от вертикали, при вращении по кругу на 360°, что упрощает и ускоряет контроль.

Угол 34° позволяет увидеть детали в основании любого вертикального компонента или элемента.

Операторы могут легко переключаться между режимом обзора под углом и режимом прямого обзора для максимального удобства.

- Включает встроенный 8-точечный светодиодный кольцевой осветитель и объектив

Обзор под углом с поворотом на 360°					
Коэффициент трансфокации (зум)	Диапазон увеличения	Рабочее расстояние	Поле зрения при мин. зуме	Поле зрения при макс. зуме	Угол обзора
5,3:1	19x - 105x	35,5 мм	25,7 мм x 22,1 мм	2,6 мм x 2,2 мм	34° от вертикали

Прямой обзор					
Коэффициент трансфокации (зум)	Диапазон увеличения	Рабочее расстояние	Поле зрения при мин. зуме	Поле зрения при макс. зуме	Угол обзора
5,3:1	28x - 151x	56,5 мм	19,7 мм x 11,2 мм	1,6 мм x 0,9 мм	-



Прямой обзор:

Предмет рассматривается сверху.



Обзор под углом при вращении:

Предмет можно рассматривать под углом с разных сторон.



Больше информации вы найдете по ссылке:

www.visioneng.com/evocam2 »

Варианты штативов

Многоосевой штатив

- Точный и надежный, идеально подходит для промышленного применения, где требуется большая площадь рабочего места.
- Амортизирующая стойка с регулируемым противовесом, позволяет без усилий перемещать систему по вертикали и быстро переходить от обзора высоких компонентов к плоским.
- Поставляется с основанием или устанавливается непосредственно на рабочую поверхность.



Настольный штатив Ergo

- Исключительно устойчивый штатив, занимающий минимум места, особенно хорош для задач, требующих большого увеличения.
- Опциональная нижняя подсветка расширяет круг приложений, добавляя задачи исследования в проходящем свете.
- Плавающий столик обеспечивает чувствительный контроль для точного осмотра образцов; идеально подходит для проверки хрупких образцов или для предотвращения загрязнения при обращении с образцом.
- Точная и грубая фокусировка для точной регулировки фокуса при работе с большим увеличением.



Сдвоенный кронштейн

- Штатив разработан для приложений, требующих большой зоны досягаемости, без компромиссного снижения жесткости конструкции.
- Простота регулировки обеспечивает точное позиционирование и выравнивание.
- Поставляется с основанием или с зажимом для крепления непосредственно на рабочей поверхности.



Шарнирный штатив

- Штатив разработан для задач, где требуется большая зона досягаемости с повышенной гибкостью.
- Многошарнирная конструкция обеспечивает точную регулировку и позиционирование.



Монтажный кронштейн

- Очень устойчивый штатив с консолью, идеально подходит для больших образцов.
- Надежный вариант штатива, поставляется вместе с прочным основанием



Настольный штатив

- Компактное устройство с плоским основанием и встроенной подсветкой снизу.
- Плавающий столик (опция) обеспечивает точное и аккуратное позиционирование образца.
- Используется с объективом 1.0x.



Полное техническое описание вы найдете по ссылке: www.visioneng.com/evocam2 »

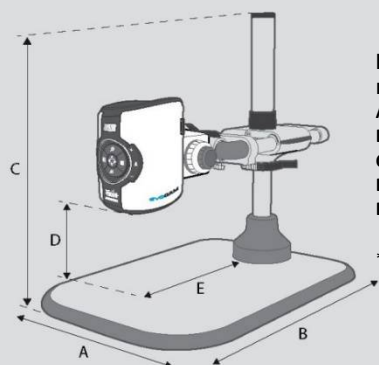

Размеры EVO CAM II с многоосевым штативом:
A = 17,9" (455 мм), 7,2" (184 мм)*
B = 26,9" - 32,7" (682 мм - 830 мм)
C = 27,2" (691 мм) макс.
D = 11" (279 мм) макс.
E = 17,3" (439 мм) макс.

* без основания.

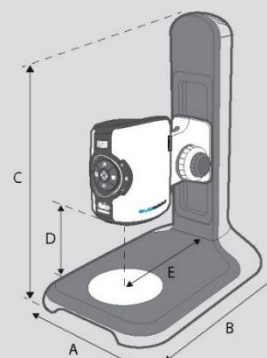

Размеры EVO CAM II с настольным штативом Ergo:
A = 11" (280 мм)
B = 16,5" (420 мм)
C = 20,3" (515 мм)
D = 7,6" (192 мм) макс.
E = 7,9" (200 мм)

Компания Vision Engineering является мировым производителем эргономичных стереомикроскопов, цифровых систем контроля, оптических и видеоизмерительных систем.

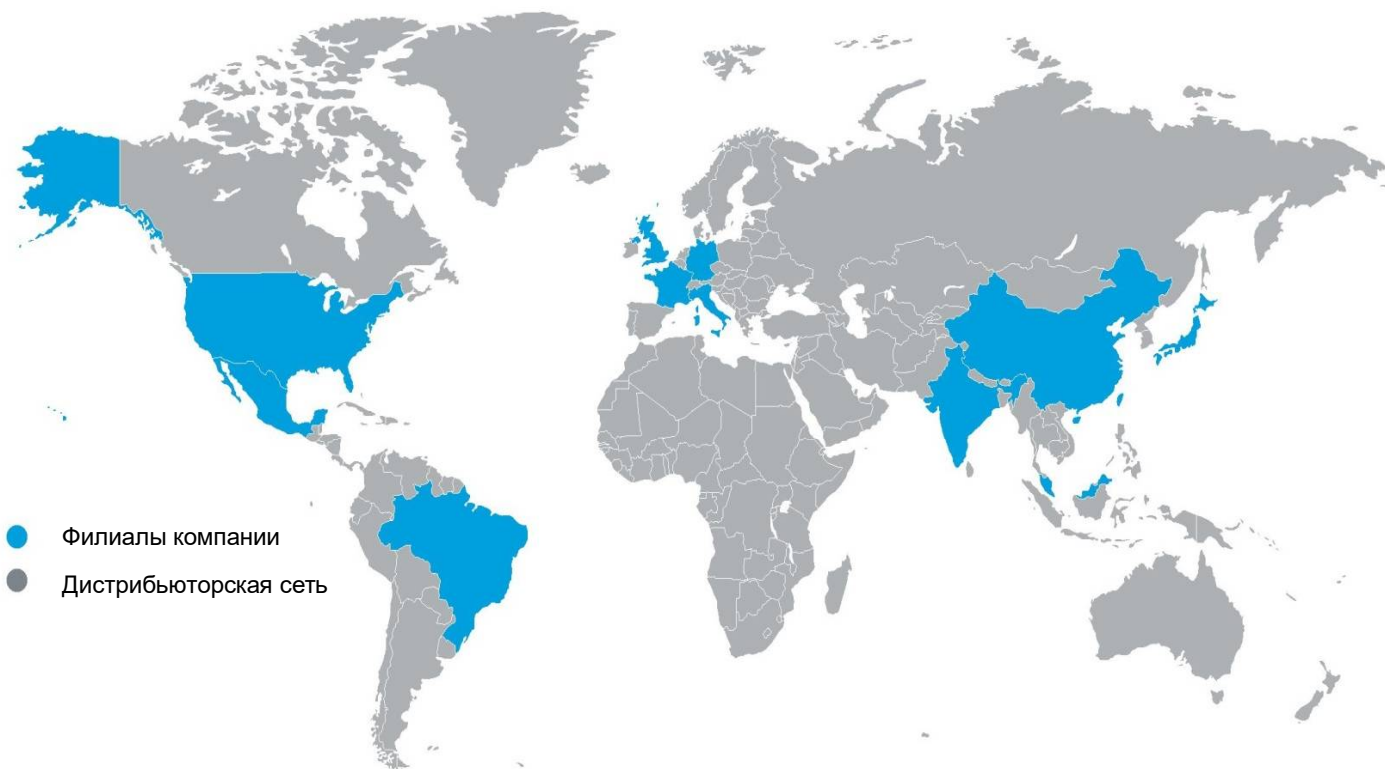

- Филиалы компании
- Дистрибьюторская сеть

Стереомикроскопы



Цифровой контроль



Настольные увеличительные приборы

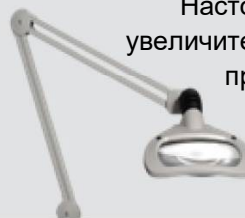

Измерительные системы



Если потребуется более подробная информация

Чтобы получить более подробную информацию, пожалуйста, обратитесь в свой филиал компании Vision Engineering, к местному уполномоченному дистрибьютору или посетите наш веб-сайт.

Дистрибьютор



Отказ от ответственности. Компания Vision Engineering Ltd. придерживается политики непрерывного развития и оставляет за собой право изменять или обновлять, без предварительного уведомления, конструкцию, материалы и спецификации любой продукции, а также информацию, содержащуюся в данной брошюре/паспорте прибора, и прекратить производство или продажу любых описанных приборов.

Vision Engineering Ltd.
(производственная и коммерческая компания, Великобритания)
The Freeman Building, Galileo Drive,
Send, Суррей, GU23 7ER,
Великобритания
Тел.: +44 (0) 1483 248300
Email: generalinfo@visioneng.com

Vision Engineering Ltd.
(Италия)
Via G. Paisiello 106
20092 Cinisello Balsamo MI, Италия
Тел.: +39 02 6129 3518
Email: info@visioneng.it

Vision Engineering
(Юго-Восточная Азия)
P-03A-20, Impian Meridian,
Jalan Subang 1,
USJ 1, 47600 Subang Jaya,
Селангор, Малайзия
Тел.: +604-619 2622
Email: info@visioneng.asia

Vision Engineering
(Мексика)
Тел.: +01 800 099 5325
Email: info@visioneng.com

Vision Engineering Inc.
(производственная и коммерческая компания, Северная Америка)
570 Danbury Road,
Нью Милфорд, СТ 06776, США
Тел.: +1 (860) 355 3776
Email: info@visioneng.com

Vision Engineering Ltd.
(Франция)
ZAC de la Tremblaie,
Av. de la Tremblaie
91220 Ле Плес-Пат, Франция
Тел.: +33 (0) 160 76 60 00
Email: info@visioneng.fr

Vision Engineering
(Китай)
Room 904B, Building B, No.970,
Nanning Road, Xuhui Vanke Center
Шанхай, 200235, Китай
Тел.: +86 (0) 21 5036 7556
Email: info@visioneng.com.cn

Vision Engineering
(Бразилия)
Email: info@visioneng.com.br

Vision Engineering Ltd.
(Центральная Европа)
Anton-Pendele-Str. 3,
82275 Эммеринг, Германия
Тел.: +49 (0) 8141 40167-0
Email: info@visioneng.de

Nippon Vision Engineering
(Япония)
272-2 Saedo-cho, Tsuduki-ku,
Июогама, 224-0054, Япония
Тел.: +81 (0) 45 935 1 1 17
Email: info@visioneng.jp

Vision Engineering (Индия)
Тел.: +91 (0) 80-5555-33-60
Email: info@visioneng.co.in

www.visioneng.us

